

 TREASURE GARDEN

---

**Guide d'utilisation**

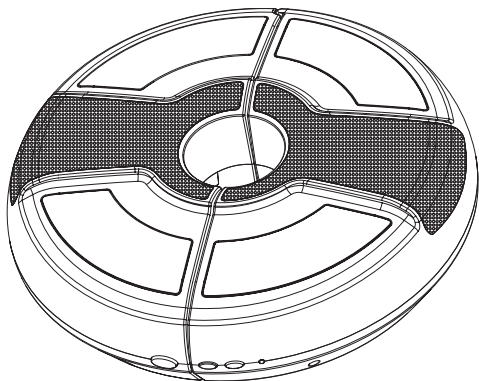

**LUNA PRO**



**LUNA PRO**

*Lumière parapluie multicolore  
avec haut-parleur Bluetooth®*

Nous vous remercions d'avoir acheté la lampe parapluie Luna Pro de Treasure Garden. Veuillez retirer tout le contenu de l'emballage, l'inspecter et passer en revue la liste de contrôle.

## LISTE DE VÉRIFICATION

A - (1) Luna Pro

B - (1) Cordon d'alimentation\*

*\*Remarque : Utilisez uniquement le cordon d'alimentation fourni avec Luna Pro. Voir page 6 pour les précautions de sécurité. ⚠*

A -

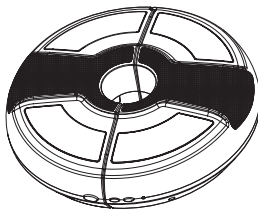

B -

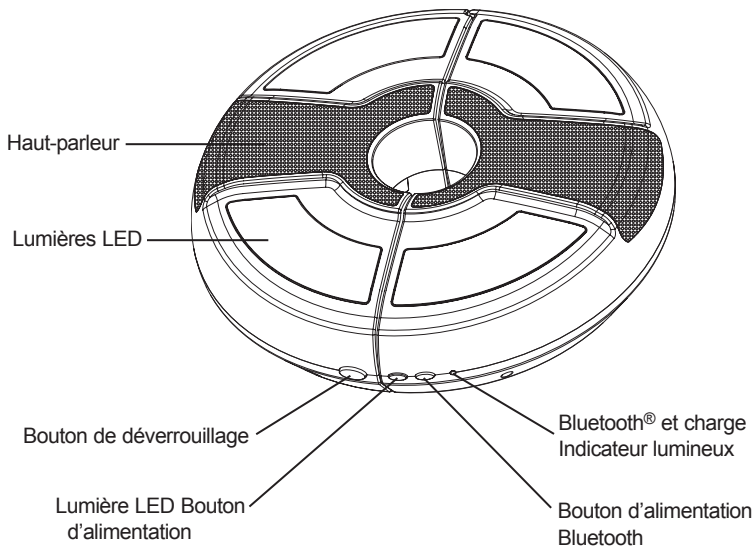
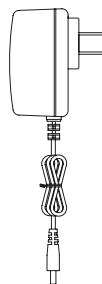

Vue arrière

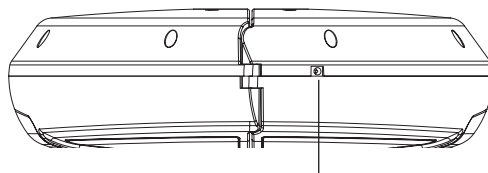

Port de chargement

## ÉTAPE 1

### LUMIÈRE DE CHARGE

- Connectez le cordon d'alimentation au port de charge de Luna Pro, puis branchez l'autre extrémité sur une source d'alimentation 110V. n'importe quelle source d'alimentation 110V. Chargez le Luna Pro pendant 2 à 4 heures. Le Luna Pro est complètement chargé lorsque le témoin lumineux Bluetooth s'éteint.

#### Remarque :

- Chargez Luna Pro dans un endroit sec pour éviter de l'endommager.
- Nous vous recommandons de charger complètement le Luna Pro avant de le ranger pendant de longues périodes.
- Lorsque la batterie du Luna Pro est faible, vous entendrez un signal sonore vous avertissant de charger le Luna Pro.

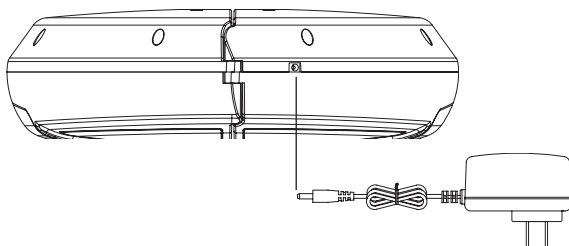

## ÉTAPE 2

### TÉLÉCHARGER L'APPLICATION LUNA PRO

Le Luna Pro est compatible avec Android OS et Apple iOS.

- Depuis votre appareil Bluetooth®, recherchez et téléchargez l'APP "Luna Pro" depuis Google Play ou iOS Apple store.
- Lorsque l'application a été téléchargée avec succès, l'icône de l'application Luna Pro apparaîtra sur l'écran d'accueil de votre appareil Bluetooth. écran d'accueil de votre appareil Bluetooth.

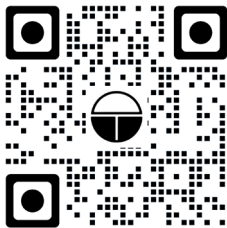

APP de Luna Pro

## ÉTAPE 3 COUPLAGE D'UN APPAREIL BLUETOOTH

- Pour activer le Bluetooth, localisez le bouton d'alimentation Bluetooth sur le Luna Pro. Appuyez sur le bouton d'alimentation Bluetooth et maintenez-le enfoncé pendant 3 secondes jusqu'à ce que vous entendiez un signal sonore. Le témoin lumineux Bluetooth clignote en bleu en mode d'appairage.
- Pour contrôler la musique depuis votre appareil, activez le Bluetooth et passez votre appareil en mode découverte. Sélectionnez "LUNA PRO" dans les options de votre appareil. Vous entendrez un signal sonore et le voyant Bluetooth de la Luna Pro deviendra bleu fixe une fois que la Luna Pro et votre appareil de musique auront été appariés avec succès. appareil de musique ont été appariés avec succès.
- Pour contrôler les lumières, ouvrez l'APP Luna Pro depuis votre appareil musical. Appuyez sur le bouton Bluetooth  pour connecter l'APP à un appareil de musique.
- Utilisez les commandes de l'appareil musical pour sélectionner les chansons des listes de lecture et régler le volume.
- Utilisez l'application Luna Pro APP pour contrôler la lumière et les fonctions de la LED (voir étape 5).

### Remarque :

- La qualité du son diminuera ou la musique cessera d'être jouée lorsque l'appareil de musique est à environ 30 pieds de Luna Pro.

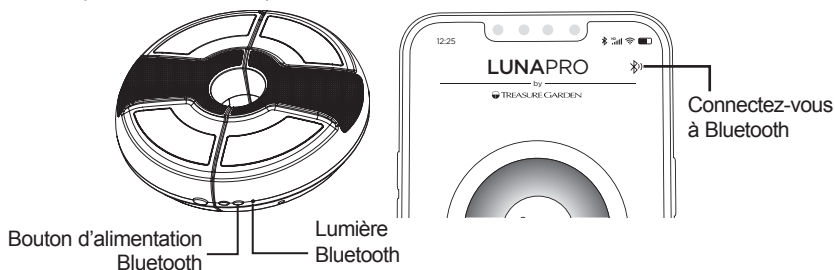

## ÉTAPE 4 DÉASSEMBLAGE D'UN APPAREIL BLUETOOTH

- Un seul appareil musical peut être connecté à la fois.
- Pour coupler un autre appareil, il faut d'abord annuler le couplage de l'appareil actuel en déconnectant le Bluetooth de l'appareil. ou en appuyant sur le bouton d'alimentation Bluetooth et en le maintenant enfoncé pendant 2 secondes. Vous entendrez une tonalité lorsque l'appareil musical actuel sera désapparié et le voyant Bluetooth recommencera à clignoter en bleu.

### Remarque :

- Si vous maintenez le bouton d'alimentation Bluetooth pendant 4 secondes, l'appareil s'éteint.

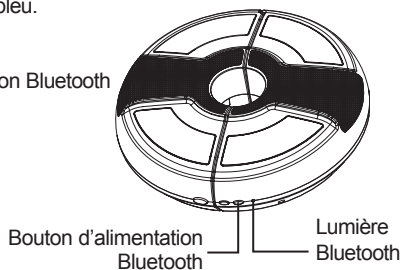

## ÉTAPE 5 LUMIÈRES LED

- Pour contrôler les lumières LED, ouvrez l'APP Luna Pro sur votre appareil Bluetooth. Appuyez sur le bouton bouton d'alimentation pour allumer et éteindre les lumières LED. Les lumières Luna Pro peuvent également être allumées et éteintes depuis l'unité en appuyant sur le bouton d'alimentation de la lumière LED. également être allumées et éteintes depuis l'unité en appuyant sur le bouton d'alimentation de la lumière LED.

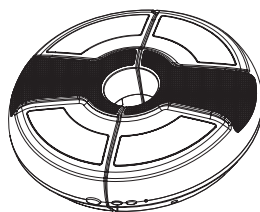

Voyant LED Bouton d'alimentation sur l'appareil

Bouton d'alimentation à lumière LED sur APP

- Le réglage de la couleur, la luminosité et d'autres caractéristiques de la lumière pré-réglée sont contrôlés par l'APP Luna Pro.

<b>Roue des couleurs</b>	Sélectionnez la couleur de votre choix dans le spectre des couleurs ou à l'aide des curseurs.
<b>Barre de luminosité</b>	Réglez la luminosité des lumières LED de faible à forte.
<b>Ambiance</b>	Appuyez pour des lumières LED chaudes
<b>Le Circuit</b>	Appuyez pour que les lumières LED pré-réglées changent de couleur dans une séquence en boucle.
<b>Disparaître</b>	Appuyez pour que les lumières LED pré-réglées fassent varier les couleurs de la lumière.
<b>Le Rythme</b>	Appuyez pour que les lumières LED pré-réglées se synchronisent avec le rythme de la musique.
<b>Mémoire 1 &amp; 2</b>	Appuyez et maintenez pendant 1 seconde pour sauvegarder la couleur et la luminosité personnalisées.

## ÉTAPE 6 MISE HORS TENSION DE L'APPAREIL

- Pour éteindre le Luna Pro, appuyez et maintenez le bouton d'alimentation Bluetooth pendant 4 secondes. Vous allez entendre une tonalité descendante et le témoin lumineux Bluetooth s'éteint.

### Remarque :

- Luna Pro s'éteint automatiquement lorsque le Bluetooth est en mode d'appairage, ou inactif pendant plus de 15 minutes.
- Lorsque votre appareil musical est déconnecté, vous entendrez un son d'invite de Luna Pro.

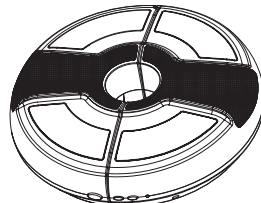

Bouton d'alimentation  
Bluetooth

## ÉTAPE 7 ATTACHER LUNA PRO À UMBRELLA

- Le Luna Pro peut être fixé aux mâts centraux des parapluies jusqu'à 2" et aux adaptateurs de lumière des parapluies cantilever. adaptateurs de lumière.
- Ouvrez le Luna Pro en tenant fermement l'appareil d'une main, puis appuyez sur le bouton "unlock" (déverrouillage) de l'autre main pour libérer la pince. de l'autre main pour libérer la pince de verrouillage.
- Ouvrez la lumière Luna Pro et accrochez-la autour du mât central ou de l'adaptateur de lumière. Cliquez pour fermer.

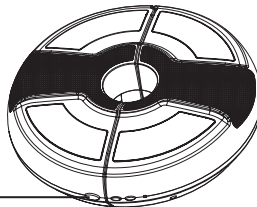

Bouton de déverrouillage

### Application du pôle central

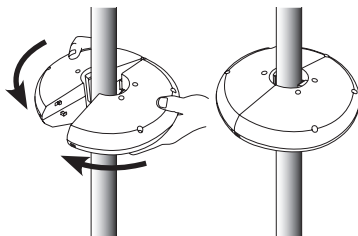

### Application en porte-à-faux

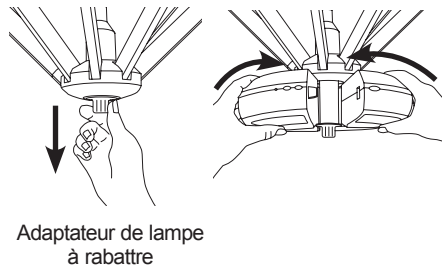

Adaptateur de lampe  
à rabattre

## MESURES DE SÉCURITÉ

- Placez Luna Pro dans un endroit qui la protège de la lumière directe du soleil et de l'humidité.
- Ne surchargez pas la batterie. Débranchez l'alimentation lorsque le voyant lumineux s'éteint. Une surcharge peut provoquer une surchauffe de la batterie, sa rupture ou son inflammation. Si vous constatez une déformation ou une fuite due à la chaleur, jetez l'appareil de manière appropriée.
- Si l'appareil est exposé à une légère humidité, laissez-le sécher à l'air libre pendant au moins 24 heures avant de le réutiliser.
- Le bloc d'alimentation ne doit être utilisé qu'à l'intérieur. Il n'est ni conçu ni testé pour être utilisé à l'extérieur.

**AVERTISSEMENT :** *La lampe parapluie Luna Pro n'est pas étanche.* Si Luna Pro est immergé dans l'eau ou exposé à de fortes pluies, l'appareil sera endommagé et la garantie d'un an sera annulée.

**REMARQUE :** Nous vous recommandons de charger complètement Luna Pro avant de le stocker pendant de longues périodes.

### Cordon d'alimentation :

- N'utilisez jamais de batterie ou d'alimentation électrique d'un tiers. Cela pourrait augmenter le risque d'incendie ou d'explosion. Contactez votre revendeur agréé local pour obtenir une alimentation de remplacement.
- Lors d'une utilisation prolongée, il est normal que l'alimentation soit chaude au toucher. Lorsque vous utilisez l'alimentation, évitez la lumière directe du soleil et l'exposition à l'humidité.
- N'essayez pas de charger le Luna Pro par mauvais temps (pluie, neige) afin d'éviter d'endommager les composants électriques.

### Information sur le cord d'alimentation

Voltage d'entrée : 100-240Vac 50/60Hz

Sortie : 9VDC 1.2A

5' Cordon



La marque verbale et les logos Bluetooth® sont des marques déposées appartenant à Bluetooth SIG, Inc. et toute utilisation de ces marques par Treasure Garden se fait sous licence. Les autres marques et noms commerciaux sont ceux de leurs propriétaires respectifs.

**GARANTIE :**

Treasure Garden garantit que ce produit (pour usage résidentiel SEULEMENT) est exempt de défauts de matériaux et de fabrication d'origine pour une période de 1 an à compter de la date d'achat. Si un défaut de matériau ou de fabrication d'origine apparaît pendant la période de garantie, Treasure Garden réparera ou remplacera (à sa discrétion) le produit sans frais.

Il suffit de contacter votre revendeur Treasure Garden agréé d'origine avec une description du défaut. Le revendeur vérifiera le défaut et travaillera en étroite collaboration avec Treasure Garden pour obtenir le service nécessaire. Dans de nombreux cas, les problèmes simples peuvent être résolus avec une pièce de rechange qui peut être expédiée directement au revendeur pour une installation/réparation professionnelle.

Ce produit ne contient aucune pièce réparable, NE PAS OUVRIR. L'altération ou la modification du produit annule la garantie.

Dans le cas où un service d'usine sous garantie est requis, Treasure Garden

assumera la responsabilité des frais de transport de retour pour la première année seulement.

Les produits retournés qui (après réception et inspection) sont considérés comme "non couverts" par notre garantie, seront expédiés/facturés à vos frais.

Cette garantie vous donne des droits légaux spécifiques, et vous pouvez avoir d'autres droits qui varient d'un état à l'autre.

**ROUILLE :** La rouille est une partie naturelle du processus de vieillissement des matériaux à base d'acier ou de fer, et n'est donc PAS considérée comme un défaut.

**REMARQUE :** Les défaillances causées par une utilisation déraisonnable ou abusive, ou les défaillances causées par la négligence d'un entretien raisonnable et nécessaire ne sont pas couvertes par cette garantie.

De plus, les catastrophes naturelles (y compris, mais sans s'y limiter, le vent, les ouragans, les tornades et les tempêtes) ne sont pas couvertes par cette garantie.



[www.treasuregarden.com](http://www.treasuregarden.com)

©2024 Treasure Garden, Inc. - Tous droits réservés.  
v.06.12.24